

L'avantage BotX XHR

- Modèle innovant à la demande - aligner les opérations sur les besoins actuels de l'entreprise
- Système de soudage robotisé facile à utiliser : soudez des pièces complexes en quelques minute
- Suivi en temps réel, données de production et de qualité, améliorations automatiques du système
- Assistance 24/7 via l'application Beacon
- Conforme à la norme RIA TR 15.606-2016

Composants du système

- Table à position fixe de 4 pi x 4 pi, 4 pi x 8 pi ou chariot mobile de 4 pi x 2 pi - 6 po
- Universal Robots UR10e
- Torche de soudage et ensemble de montage
- Bras de support de la torche et du câble
- Soudeuse XMT 350, EX360 MAP ou 450 MPa
- Dévidoir de fil cobotique Miller S74 MPa Plus
- Un "palet intelligent" à deux boutons
- Deux boutons tactiles en couleur pour la saisie de l'utilisateur
- Tableaux de bord et graphiques en temps réel
- Kit d'outillage de démarrage de 66 pièces
- Assistance 24/7
- Logiciel Beacon avec support virtuel permanent
- L'installation sur site et la formation sont incluses dans les formules de location à court terme et location Welder-Logistics^{MC} à terme fixe



Universal Robots UR10e Bras de soudage

Puissance	Bruit	Classification IP	Répétabilité de la pose	Reach
Environ 350 W en utilisant un programme typique	Moins de 65 dB(A)	IP54	+/- 0,05 mm, avec charge utile, selon ISO 9283	51" (1295,4 mm)

Sources d'énergie

Modèle	Puissance d'entrée	Plage d'ampérage/tension de soudage	Sortie nominale
XMT 350	Auto-Line 208-575/1/3/50/60	5 - 425 V en mode CC 10 - 38 V en mode CV	350 A à 34 VDC, cycle de service de 60%, triphasé 300 A à 32 VDC, cycle de service de 60%, monophasé
EX360 MAP	Auto-Line 208-575/1/3/50/60	5 - 425 A en mode CC 10 - 38 V en mode CV	350 A à 34 V, 60 % du cycle d'utilisation, triphasé 300 A à 32 V, 60 % du cycle d'utilisation, monophasé
450 MPa**	230/460/575/3/60	15 - 600 A en mode DC 10 - 38 V en mode CV	450 A à 38 VDC, 100% cycle d'utilisation

**La source d'alimentation de 450 MPa n'est pas disponible avec le chariot mobile de 4' x 2'- 6".
D'autres ensembles de soudage sont disponibles pour répondre à vos besoins spécifiques.

Chariot mobile de 4 pi x 2 pi - 6 po

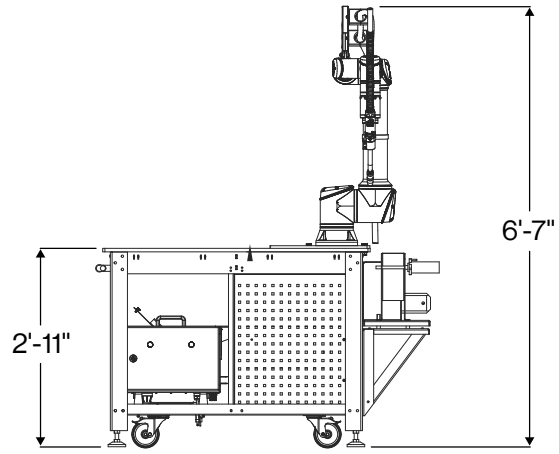
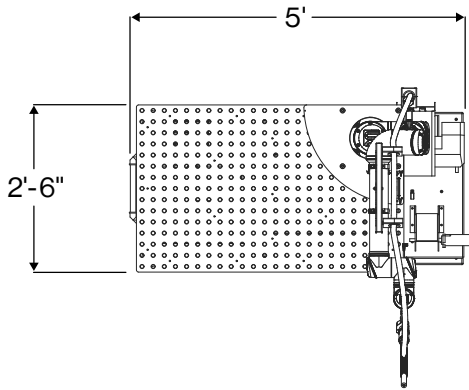

Table à position fixe de 4 pi x 4 pi

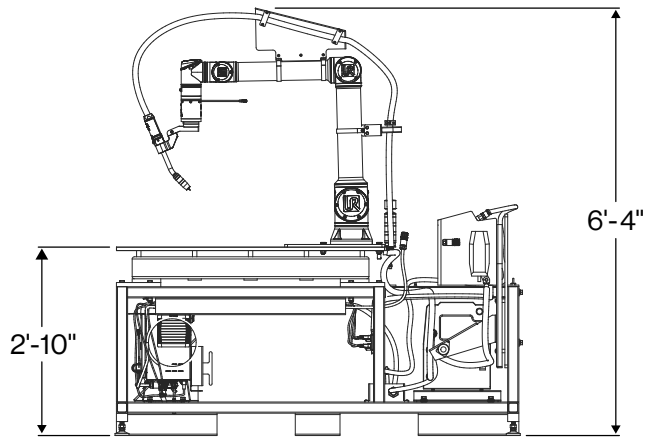
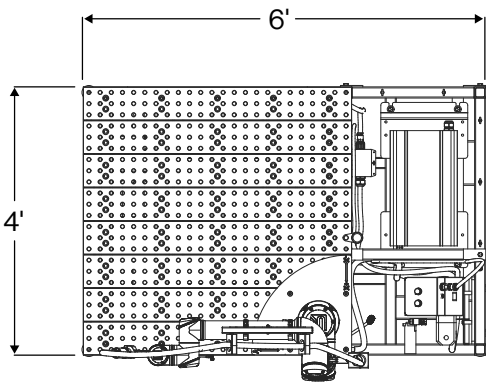
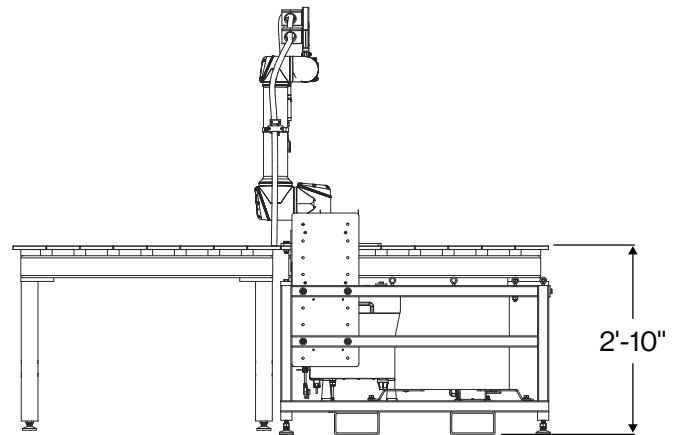
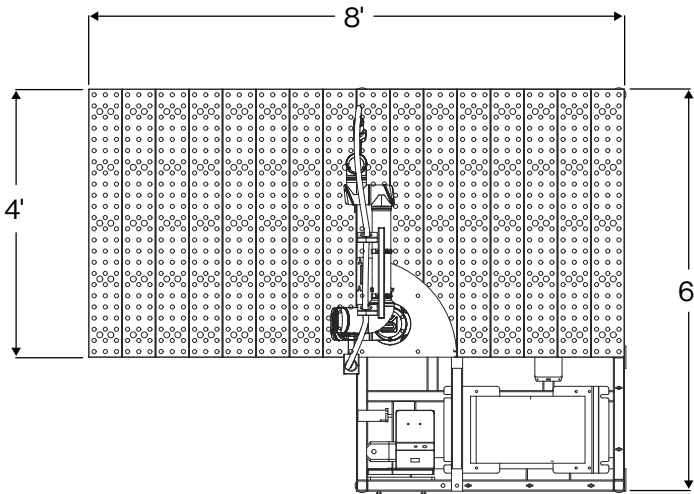

Table à position fixe de 4 pi x 8 pi



Pour plus d'informations, appelez le **1-866-620-7737** ou visitez **BotXWelder.com**



LOCATION | BAIL | VENTE